

**FIAT**  
PROFESSIONAL



SCUDO COMBI & E-SCUDO COMBI  
ULYSSE & E-ULYSSE

**SCUDO**

ЦЕНОВА ЛИСТА / МАЙ 2026

Гаранция 5 години или 200 000 км

## СТАНДАРТНО ОБОРУДВАНЕ SCUDO COMBI / E-SCUDO COMBI

### БЕЗОПАСНОСТ И СИГУРНОСТ

- Въздушни възглавници за водача, пътника и странични въздушни възглавници
- ABS с електронно разпределение на спирачната сила (EBD)
- Предни оптимизирани предпазни подглавници и задни прибиращи се подглавници (3 бр.), регулируеми по височина
- Предни три-точкови предпазни колани
- Предни вентилирани дискови спирачки и задни дискови спирачки
- Звуково предупреждение за включени фарове или отворена врата
- Функция за подпомагане при потегляне по наклон
- Индиректни сензори за налягането в гумите
- Пакет Safety:
  - Регулатор на скоростта
  - Асистент за поддържане в пътната лента (Lane Keep Assist)
  - Разпознаване и препоръка за ограничение на скоростта
  - Заден парктроник

### ЕКСТЕРИОР

- 17" стоманени джанти с декоративни пълноразмерни тасове
- Предна броня, задна броня, капаци на страничните огледала, странични защитни лайсни и външни ръкохватки на вратите в цвят черен мат
- Автоматични светлини и автоматични чистачки
- Дясна странична плъзгаща се врата
- Задни и странични тонирани стъкла с (30% пропускане на светлина)

### ИНТЕРИОР

- Тапицерия Half Biton & Half Brazilia
- 2 места до водача с място за съхранение под седалката
- Втори ред: 3-местна седалка (разделена 1/3 и 2/3) с Isofix
- Трети ред: 3-местна пейка (единична)
- Табло: Долна жабка, отворена без капак, Централно отворено отделение за съхранение, Горна жабка с капак и осветление
- Седалка водач с механична настройка по дължина и наклон на облегалката

### ЕЛЕКТРИЧЕСКА СИСТЕМА ЗА E-SCUDO COMBI, E-ULYSSE

- Трифазно он-борд зарядно 11кВ
- Кабел Mode 3 : PLUG T2 , 6 м, 16 А

### КОМФОРТ

- Климатик
- Поставки за чаши (2 бр., монтирани на таблото)
- Електрически и отопляеми странични огледала
- Електрически усилвател на волана с функция за регулиране по височина и дълбочина
- Централно заключване с дистанционно управление с висока честота
- Електрическа ръчна спирачка
- Електрически предни стъкла с функция за едно докосване и защита от прищипване
- Информационно-развлекателна система:
  - Радио 5" RCE DAB (резистивен сензорен екран, цифрово аудио разпространение), Bluetooth® свързаност, 1xUSB, 1x12V контакт, 2 високоговорителя



#### СТАНДАРТНО ОБОРУДВАНЕ

SCUDO COMBI

ULYSSE SHUTTLE

ULYSSE VIP SHUTTLE

ЦЕНИ  
ДИЗЕЛ

ЦЕНИ  
ЕЛЕКТРИЧЕСКИ

ОПЦИОНАЛНО  
ОБОРУДВАНЕ

СИСТЕМИ ЗА  
СИГУРНОСТ

ЦВЕТОВЕ

ТЕХНИЧЕСКИ  
ХАРАКТЕРИСТИКИ

РАЗМЕРИ

ГАРАНЦИЯ И  
ФИНАНСИРАНЕ

## СТАНДАРТНО ОБОРУДВАНЕ ULYSSE SHUTTLE / E-ULYSSE SHUTTLE

### Оборудване в допълнение на Scudo Combi / E-Scudo Combi

#### ЕКСТЕРИОР

- 17" стоманени джанти с декоративни пълноразмерни тасове
- Предна броня, задна броня, и външни ръкохватки на вратите в цвета на купето
- Странични защитни лайсни и капаци на страничните огледала в цвят Черен Металик Black Perla Nera
- Фарове за мъгла
- Фарове Full EcoLED с дневни светлини
- Електрически сгъваеми странични огледала
- Две странични плъзгачи се врати
- Свръхтониранни стъкла на ред 2 и 3

#### ИНТЕРИОР

- Интериорни облицовки с декор
- Тапицерия Half Biton & Half Brazilia
- Седалка водач регулируема по височина и лумбално
- Единична пасажерска седалка регулируема по височина
- Сгъваеми 3-местни седалки на ред 2 и 3 (2/3-1/3)

#### КОМФОРТ

- Информационно-развлекателна система:
  - 10" HD дигитален инструментален клъстер
  - Радио IVI MID 10" цветен дисплей
  - 2xUSB на ред 2 , 2x12В контакт
  - 4 високоговорителя



#### СТАНДАРТНО ОБОРУДВАНЕ

SCUDO COMBI

ULYSSE SHUTTLE

ULYSSE VIP SHUTTLE

ЦЕНИ  
ДИЗЕЛ

ЦЕНИ  
ЕЛЕКТРИЧЕСКИ

ОПЦИОНАЛНО  
ОБОРУДВАНЕ

СИСТЕМИ ЗА  
СИГУРНОСТ

ЦВЕТОВЕ

ТЕХНИЧЕСКИ  
ХАРАКТЕРИСТИКИ

РАЗМЕРИ

ГАРАНЦИЯ И  
ФИНАНСИРАНЕ

## СТАНДАРТНО ОБОРУДВАНЕ ULYSSE VIP SHUTTLE / E-ULYSSE VIP SHUTTLE

### Оборудване в допълнение на Ulysse Shuttle / E-Ulysse Shuttle

#### ЕКСТЕРИОР

- 17" алуминиеви джанти с диамантен ефект
- Електрически странични плъзгащи се врати с handsfree достъп

#### ИНТЕРИОР

- Кожена тапицерия
- Безключово запалване
- Фиксирани свръхтониранни стъкла на ред 2 с пердета
- Автоматичен двузонов климатик
- Електрохромно огледало за обратно виждане
- Интериорно LED осветление
- Предни електрически седалки с подгряване и функция за масаж
- 3-местни седалки на ред 2 и 3 делими 2/3-1/3 с релси на пода
- Затворена централна жабка на таблото

#### КОМФОРТ

- Пакет Audio HiFi
- Камера за заден ход Visiopark 180 + предни сензори за паркиране
- Информационно-развлекателна система:
  - Радио навигация IVI HIGH 10" + 2xUSB Type C + 2x12В контакт

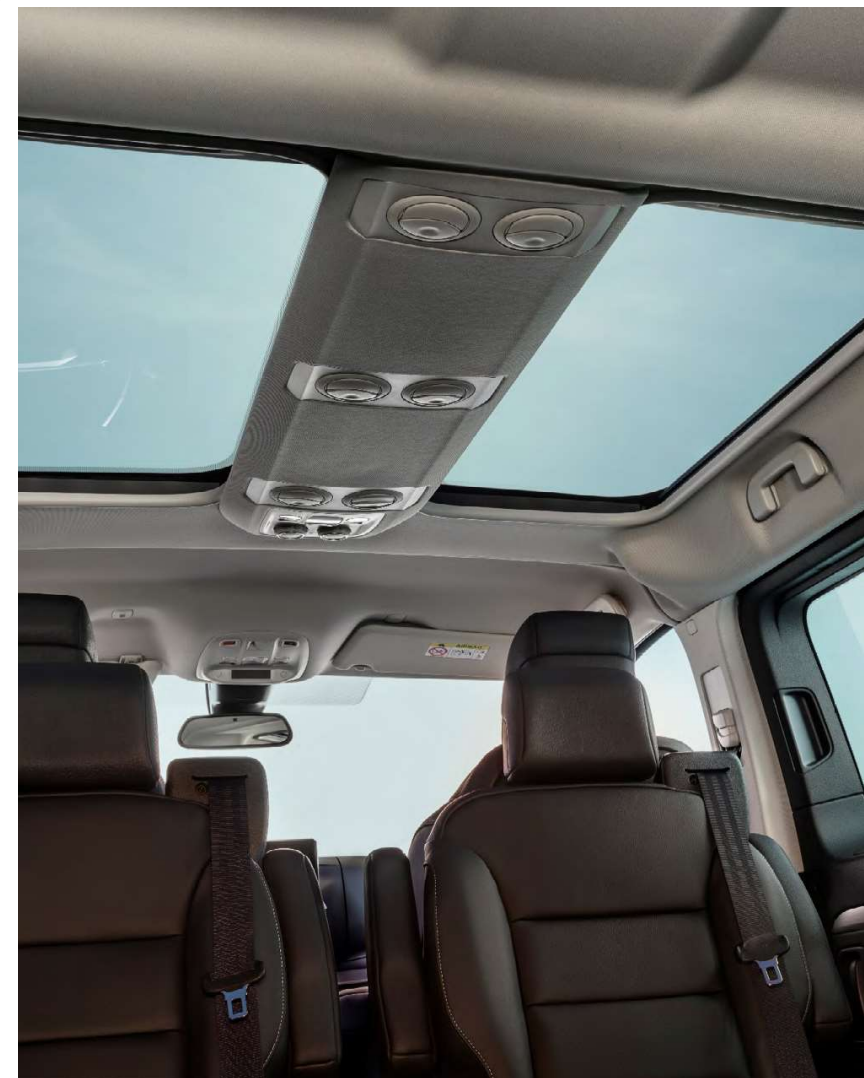

#### СТАНДАРТНО ОБОРУДВАНЕ

SCUDO COMBI

ULYSSE SHUTTLE

ULYSSE VIP SHUTTLE

ЦЕНИ  
ДИЗЕЛ

ЦЕНИ  
ЕЛЕКТРИЧЕСКИ

ОПЦИОНАЛНО  
ОБОРУДВАНЕ

СИСТЕМИ ЗА  
СИГУРНОСТ

ЦВЕТОВЕ

ТЕХНИЧЕСКИ  
ХАРАКТЕРИСТИКИ

РАЗМЕРИ

ГАРАНЦИЯ И  
ФИНАНСИРАНЕ

## ЦЕНИ ДИЗЕЛ

ВЕРСИЯ	ДВИГАТЕЛ	МОЩНОСТ КВТ/К.С.	СКОРОСТНА КУТИЯ	БРОЙ МЕСТА	КОД	ЦЕНА EUR С ДДС	ЦЕНА ЛЕВА С ДДС
<b>SCUDO COMBI</b>							
L2 2.2 BlueHDi 150 MT6	2 184 cm <sup>3</sup>	110 / 150	6-степенна механична	8+1	005063LG4	32 658,00	63 873,00
L3 2.2 BlueHDi 150 MT6	2 184 cm <sup>3</sup>	110 / 150	6-степенна механична	8+1	005064LG4	34 129,00	66 751,00
L2 2.2 BlueHDi 180 AT8	2 184 cm <sup>3</sup>	132 / 180	8-степенна автоматична	8+1	005063LD4	35 587,00	69 602,00
L3 2.2 BlueHDi 180 AT8	2 184 cm <sup>3</sup>	132 / 180	8-степенна автоматична	8+1	005064LD4	37 059,00	72 481,00
<b>ULYSSE SHUTTLE</b>							
L2 2.2 BlueHDi 150 MT6	2 184 cm <sup>3</sup>	110 / 150	6-степенна механична	7+1	005063QG4	36 215,00	70 830,00
L3 2.2 BlueHDi 150 MT6	2 184 cm <sup>3</sup>	110 / 150	6-степенна механична	7+1	005064QG4	37 338,00	73 027,00
L2 2.2 BlueHDi 180 AT8	2 184 cm <sup>3</sup>	132 / 180	8-степенна автоматична	7+1	005063QD4	38 795,00	75 876,00
L3 2.2 BlueHDi 180 AT8	2 184 cm <sup>3</sup>	132 / 180	8-степенна автоматична	7+1	005064QD4	40 267,00	78 755,00
<b>ULYSSE VIP SHUTTLE</b>							
L2 2.2 BlueHDi 180 AT8	2 184 cm <sup>3</sup>	132 / 180	8-степенна автоматична	7+1	005063SD4	44 376,00	86 792,00
L3 2.2 BlueHDi 180 AT8	2 184 cm <sup>3</sup>	132 / 180	8-степенна автоматична	7+1	005064SD4	45 848,00	89 671,00



### СТАНДАРТНО ОБОРУДВАНЕ

SCUDO COMBI	ULYSSE SHUTTLE	ULYSSE VIP SHUTTLE
-------------	----------------	--------------------

### ЦЕНИ ДИЗЕЛ

ЦЕНИ ЕЛЕКТРИЧЕСКИ	ОПЦИОНАЛНО ОБОРУДВАНЕ	СИСТЕМИ ЗА СИГУРНОСТ	ЦВЕТОВЕ	ТЕХНИЧЕСКИ ХАРАКТЕРИСТИКИ	РАЗМЕРИ	ГАРАНЦИЯ И ФИНАНСИРАНЕ
----------------------	--------------------------	-------------------------	---------	------------------------------	---------	---------------------------

## ЦЕНИ ЕЛЕКТРИЧЕСКИ

ВЕРСИЯ	ЕЛЕКТРОМОТОР	МОЩНОСТ КВТ/К.С.	АВТОНОМИЯ	БРОЙ МЕСТА	КОД	ЦЕНА EUR С ДДС	ЦЕНА ЛЕВА С ДДС
<b>E-SCUDO COMBI</b>							
L2 50 кВтч	100 кВт	100/136	218 км	8+1	005073L44	45 980,00	89 929,00
L2 75 кВтч	100 кВт	100/136	346 км	8+1	005073L54	52 258,00	102 208,00
L3 50 кВтч	100 кВт	100/136	218 км	8+1	005074L44	47 661,00	93 217,00
L3 75 кВтч	100 кВт	100/136	346 км	8+1	005074L54	53 939,00	105 496,00
<b>E-ULYSSE SHUTTLE</b>							
L2 50 кВтч	100 кВт	100/136	218 км	7+1	005073Q44	49 187,00	96 201,00
L2 75 кВтч	100 кВт	100/136	346 км	7+1	005073Q54	55 466,00	108 482,00
L3 50 кВтч	100 кВт	100/136	218 км	7+1	005074Q44	50 870,00	99 493,00
L3 75 кВтч	100 кВт	100/136	346 км	7+1	005074Q54	57 147,00	111 770,00
<b>E-ULYSSE VIP SHUTTLE</b>							
L2 50 кВтч	100 кВт	100/136	218 км	7+1	005073S44	54 769,00	107 119,00
L2 75 кВтч	100 кВт	100/136	346 км	7+1	005073S54	61 046,00	119 396,00
L3 50 кВтч	100 кВт	100/136	218 км	7+1	005074S44	55 613,00	108 770,00
L3 75 кВтч	100 кВт	100/136	346 км	7+1	005074S54	62 727,00	122 683,00



СТАНДАРТНО ОБОРУДВАНЕ			ЦЕНИ ДИЗЕЛ	ЦЕНИ ЕЛЕКТРИЧЕСКИ	ОПЦИОНАЛНО ОБОРУДВАНЕ	СИСТЕМИ ЗА СИГУРНОСТ	ЦВЕТОВЕ	ТЕХНИЧЕСКИ ХАРАКТЕРИСТИКИ	РАЗМЕРИ	ГАРАНЦИЯ И ФИНАНСИРАНЕ
SCUDO COMBI	ULYSSE SHUTTLE	ULYSSE VIP SHUTTLE								

## ОПЦИОНАЛНО ОБОРУДВАНЕ

• серийно / - не се предлага

		SCUDO COMBI / E-SCUDO COMBI	ULYSSE SHUTTLE / E-ULYSSE SHUTTLE	ULYSSE VIP SHUTTLE / E-ULYSSE VIP SHUTTLE
<b>СИГУРНОСТ</b>				
Пакет Safety: Адаптивен Cruise Control с функция Stop&Go, отопляем кожен волан, система за разпознаване на умора на водача с камера	KO1	-	450,00 € 880,00 лв.	450,00 € 880,00 лв.
<b>КОМФОРТ</b>				
Пакет Auto A/C: Допълнителна климатизация за задната част с панел за управление	FEN	1125,00 € 2200,00 лв.	1125,00 € 2200,00 лв.	•
Двуместна седалка до водача (конфигурация 8+1)	FHB	•	150,00 € 293,00 лв	-
Отопление на предните седалки	Y1T	-	375,00 € 733,00 лв.	•
Фарове за мъггла	FFH	225,00 € 440,00 лв.	•	•
Плъзгащи се тонирани стъкла на ред 2	FGQ	600,00 € 1173,00 лв.	-	-
Задни остъклени врати, с отваряне на 180° с чистачка и подгряване	FHN	450,00 € 880,00 лв.	-	-
Две странични плъзгащи се врати	FJ8	600,00 € 1173,00 лв.	•	-
Connected Pack IVI HIGH: Радио DAB и навигация 10", Mirror screen WiFi, включва (камера за заден ход) и фарове за мъггла	K9C	1200,00 € 2347,00 лв.	675,00 € 1320,00 лв.	•
Врата багажник тип клапа с отваряемо стъкло	FHP	-	600,00 € 1173,00 лв.	•
Електрически отваряеми лява и дясна плъзгащи се странични врати, включва YD01 (безключов достъп и стартиране)	FI9	-	1350,00 € 2640,00 лв.	•
Панорамен стъклен покрив	Y5E	-		750,00 € 1467,00 лв.
Въртящи се седалки на ред 2 (конфигурация 6+1 места): Ред 2: 2 индивидуални кожени седалки на релси Ред 3: 3-местна седалка	F56	-	-	1050,00 € 2054,00 лв.
(конфигурация 5+1): Ред 2: 2 отделни седалки с подлакътници и конзола по средата Ред 3: 2 отделни седалки с подлакътници	F58	-	-	975,00 € 1907,00 лв.
<b>СТИЛ</b>				
Цвят металик	OMM0	450,00 € 880,12 лв.	450,00 € 880,12 лв.	450,00 € 880,12 лв.

СТАНДАРТНО ОБОРУДВАНЕ			ОПЦИОНАЛНО ОБОРУДВАНЕ	СИСТЕМИ ЗА СИГУРНОСТ	ЦВЕТОВЕ	ТЕХНИЧЕСКИ ХАРАКТЕРИСТИКИ	РАЗМЕРИ	ГАРАНЦИЯ И ФИНАНСИРАНЕ
SCUDO COMBI	ULYSSE SHUTTLE	ULYSSE VIP SHUTTLE						

## СИСТЕМИ ЗА СИГУРНОСТ



### СИСТЕМИ В ПОМОЩ НА ВОДАЧА

**Lane Keeping Assist:** Системата разпознава пътната маркировка и автоматично коригира траекторията, ако автомобилът напусне лентата без включен пътепоказател.

**Системата за разпознаване на пътни знаци** използва камера, за да разчита пътните знаци като ограничение на скоростта и ги показва на таблото пред водача.

**Системата за предупреждение за опасност от челен удар** използва сензори и камери, които засичат обекти пред автомобила и известяват водача с визуален и звуков сигнал за опасност от инцидент.

**Системата за разпознаване на умора у водача** следи поведението и движенията на водача чрез сензори и камери, за да открие признаци на сънливост или невнимание и предупреждава водача с цел предотвратяване на инциденти.

#### СТАНДАРТНО ОБОРУДВАНЕ

SCUDO COMBI	ULYSSE SHUTTLE	ULYSSE VIP SHUTTLE
-------------	----------------	--------------------

ЦЕНИ  
ДИЗЕЛ

ЦЕНИ  
ЕЛЕКТРИЧЕСКИ

ОПЦИОНАЛНО  
ОБОРУДВАНЕ

СИСТЕМИ ЗА  
СИГУРНОСТ

ЦВЕТОВЕ

ТЕХНИЧЕСКИ  
ХАРАКТЕРИСТИКИ

РАЗМЕРИ

ГАРАНЦИЯ И  
ФИНАНСИРАНЕ

## ЦВЕТОВЕ, ТАПИЦЕРИЯ И ДЖАНТИ

**GELATO WHITE**  
5DL (549)  
Бял неметалик



**CINEMA BLACK**  
5DP (632)  
Черен металик  
600,00 € / 1 173,49 лв.



**ALL TERRAIN GREEN**  
BG8 (319)  
Зелен металик  
600,00 € / 1 173,49 лв.

*Не важи за  
Scudo Combi &  
E-Scudo Combi.*



**LIGHT GREY**  
5DN (861)  
Сив металик  
600,00 € / 1 173,49 лв.



**TITANE GREY**  
AY6 (125)  
Сив металик  
600,00 € / 1 173,49 лв.



**17" стоманени джанти с  
декоративни пълноразмерни тасове**  
\*Стандарт за Scudo Combi, Shuttle



**17" алуминиеви джанти с  
диамантен ефект**  
\*Стандарт за VIP Shuttle

СТАНДАРТНО ОБОРУДВАНЕ			ЦЕНИ ДИЗЕЛ	ЦЕНИ ЕЛЕКТРИЧЕСКИ	ОПЦИОНАЛНО ОБОРУДВАНЕ	СИСТЕМИ ЗА СИГУРНОСТ	ЦВЕТОВЕ	ТЕХНИЧЕСКИ ХАРАКТЕРИСТИКИ	РАЗМЕРИ	ГАРАНЦИЯ И ФИНАНСИРАНЕ
SCUDO COMBI	ULYSSE SHUTTLE	ULYSSE VIP SHUTTLE								

## ТЕХНИЧЕСКИ ХАРАКТЕРИСТИКИ

### ДИЗЕЛ

2,2 BLUEHD 180 S&S 8 AT	
<b>ДВИГАТЕЛ</b>	
Обем на двигателя (см <sup>3</sup> )	2 184
Максимална мощност (кВ/к.с.)	132 / 180
При обороти/мин.	3 500
Въртящ момент (Нм)	400
Брой и разположение на цилиндрите	4, редови
Брой клапани на цилиндър	4
Филтър за твърди частици FAP / катализатор	Да
Еко норма	EURO 6.4 EB
Комбиниран разход по WLTP (л/100 км)	6,8-7,0
Емисии CO <sub>2</sub> (г/км)	180-185
Обем на резервоара (л)	69
Обем на резервоара за AdBlue® (л)	22,5
Тип система за впръскване на горивото	Директно с обща рампа
<b>СКОРОСТНА КУТИЯ/ГУМИ/ОКАЧВАНЕ</b>	
Скоростна кутия и брой предавки	8-степенна автоматична
Тип гуми	225 / 55 R17
Тип предни / задни спирачки	Дискове вентилирани / Дискове
Тип предно окачване	Тип псевдо Mc Pherson
Тип задно окачване	Триъгълни носачи

### ЕЛЕКТРИЧЕСКИ ДВИГАТЕЛИ

	50 KBЧ БАТЕРИЯ	75 KBЧ БАТЕРИЯ
<b>ЕЛЕКТРОМОТОР</b>		
Въртящ момент (Нм)	270	
Брой клетки	216	324
Скоростна кутия	Редуктор	
Гаранция на батерията	Батерия с гаранция за 70% от своя капацитет на зареждане за 8 години или 160 000 км	
Максимална скорост	132 км/ч	
<b>ХОДОВА ЧАСТ - СПИРАЧКИ - ГУМИ</b>		
Окачване отпред/отзад	Псевдо Mac Pherson / Диагонално разположени триъгълни носачи	
Спирачки отпред/отзад	Вентилирани дискове / Дискове	
Гуми	225 / 55 R17	
<b>ВРЕМЕ ЗА ЗАРЕЖДАНЕ</b>		
Домашен контакт 8A	22 ч 30 м	36 ч 45 м
Еднофазен 32A Wallbox	6 ч 43 м	11 ч 20 м
Трифазен 16 A Wallbox	4 ч 50 м	7 ч 30 м
Бързо зареждане (100 kW) – до 80%	38 м	45 м

### МАСИ И ТЕГЛА (КГ)

	2,2 BLUEHD 180 S&S 8 AT	ELECTRIC 50 KBЧ	ELECTRIC 75 KBЧ
Маса на превозното средство готов за път	2 018	2 056	2 240
Технически допустима максимална маса	2 900	2 941	3 090
Ремарке със спирачки	1 900	1 000	1 000

#### СТАНДАРТНО ОБОРУДВАНЕ

SCUDO COMBI	ULYSSE SHUTTLE	ULYSSE VIP SHUTTLE
-------------	----------------	--------------------

ЦЕНИ  
ДИЗЕЛ

ЦЕНИ  
ЕЛЕКТРИЧЕСКИ

ОПЦИОНАЛНО  
ОБОРУДВАНЕ

СИСТЕМИ ЗА  
СИГУРНОСТ

ЦВЕТОВЕ

ТЕХНИЧЕСКИ  
ХАРАКТЕРИСТИКИ

РАЗМЕРИ

ГАРАНЦИЯ И  
ФИНАНСИРАНЕ

## РАЗМЕРИ

	L2	L3
<b>ВЪНШНИ РАЗМЕРИ</b>		
Дължина (мм)	4 983	5 333
Широчина с разгънати огледала (мм)	2 204	
Широчина без огледалата (мм)	1 920	
Просвет (мм) (1)	150	
Височина (мм) (1)	1 950	
Преден надвес (мм)	878	
Междусие (мм)	3 275	
<b>РАЗМЕРИ НА ЗАДНИ ВРАТИ</b>		
Широчина / височина на отваряне (мм)	1 212 / 1 181	
Височина на товарния праг мин / макс (мм) (1)	584 / 653	584 / 664
<b>РАЗМЕРИ НА СТРАНИЧНИТЕ ВРАТИ</b>		
Широчина / височина на отваряне (мм)	933 / 1 181	
<b>ВЪТРЕШНИ РАЗМЕРИ</b>		
Полезна вътрешна височина (мм)	1 337	1 339
Полезна дължина до бордното табло (мм)	3 161	3 511
Полезна дължина зад ред 1 (мм)	2 413	2 763
Полезна дължина зад ред 2/3 (мм) (2)	1 488 / 608	1 838 / 658
Полезна дължина зад ред 2/3 (мм) (3)	1 497 / 637	1 847 / 977
Широчина между калниците (мм)	1 228	
Широчина на багажника (мм)	1 618	
Полезен товар (кг)	850*	
<b>ВЪТРЕШНИ ОБЕМИ</b>		
Полезен обем зад ред 1 (мм) (4)	3 061 / 3 968	3 497 / 4 554
Полезен обем зад ред 2 (мм) (2) (4)	1 556 / 2 228	1 950 / 2 787
Полезен обем зад ред 3 (мм) (2) (4)	507 / 655	912 / 1 237
Полезен обем зад ред 2 (мм) (3) (4)	1 624 / 2 381	2 011 / 2 932
Полезен обем зад ред 3 (мм) (3) (4)	603 / 798	989 / 1 384

### ДЪЛЖИНА L2

### ДЪЛЖИНА L3

#### 7/6 МЕСТА



#### 4/5 МЕСТА



#### 4/5 МЕСТА



#### 2 МЕСТА



#### 2 МЕСТА



(1) Готов за път / (2) С фиксирана задна седалка / (3) С плъзгаща се задна седалка / (4) Обем под кората / до тавана / \* - Полезният товар не е хомологиран параметър и варира в зависимост от нивото на оборудване.

#### СТАНДАРТНО ОБОРУДВАНЕ

SCUDO COMBI	ULYSSE SHUTTLE	ULYSSE VIP SHUTTLE
-------------	----------------	--------------------

ЦЕНИ  
ДИЗЕЛ

ЦЕНИ  
ЕЛЕКТРИЧЕСКИ

ОПЦИОНАЛНО  
ОБОРУДВАНЕ

СИСТЕМИ ЗА  
СИГУРНОСТ

ЦВЕТОВЕ

ТЕХНИЧЕСКИ  
ХАРАКТЕРИСТИКИ

РАЗМЕРИ

ГАРАНЦИЯ И  
ФИНАНСИРАНЕ

## РАЗМЕРИ

### ДЪЛЖИНА L2

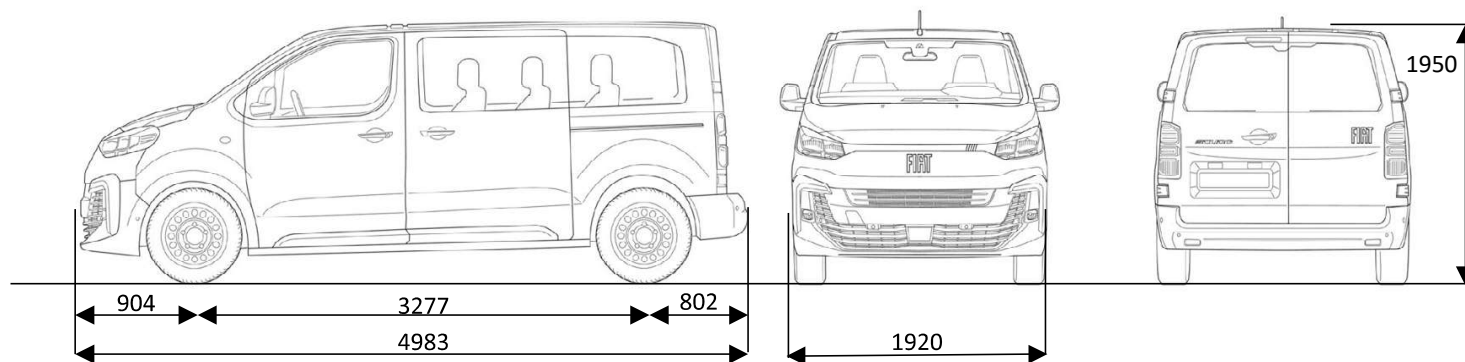

### ДЪЛЖИНА L3

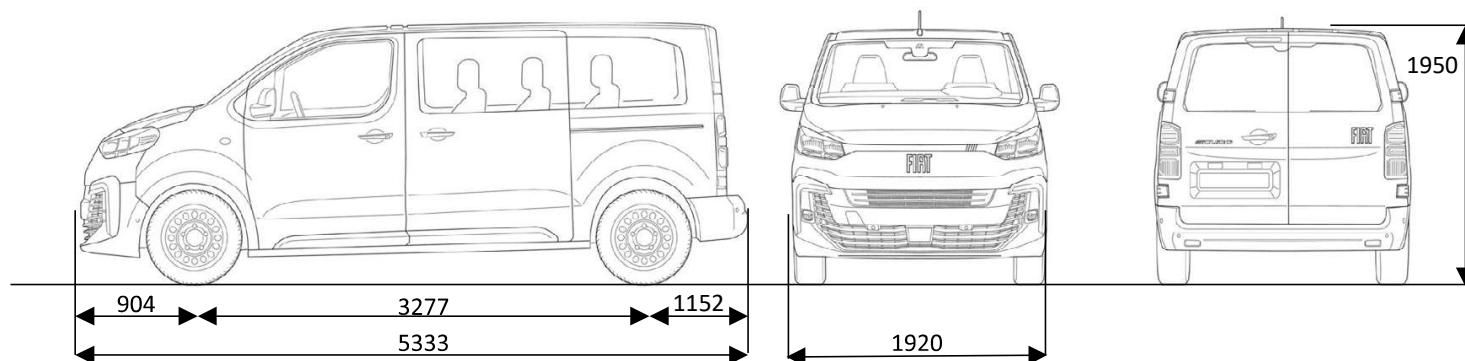

СТАНДАРТНО ОБОРУДВАНЕ			ЦЕНИ ДИЗЕЛ	ЦЕНИ ЕЛЕКТРИЧЕСКИ	ОПЦИОНАЛНО ОБОРУДВАНЕ	СИСТЕМИ ЗА СИГУРНОСТ	ЦВЕТОВЕ	ТЕХНИЧЕСКИ ХАРАКТЕРИСТИКИ	РАЗМЕРИ	ГАРАНЦИЯ И ФИНАНСИРАНЕ
SCUDO COMBI	ULYSSE SHUTTLE	ULYSSE VIP SHUTTLE								

## ГАРАНЦИЯ И УСЛУГИ



### 5 ГОДИНИ ГАРАНЦИЯ

Допълнителна гаранция от 3 години е добавена към двугодишната фабрична, с което FIAT подчертава повишената сигурност и надеждност на автомобилите на марката. Оторизирана търговско-сервизна мрежа в цялата страна.



### FIAT Easy Lease

- фиксирана лихва за целия период на лизинга
- възможност за избор – с или без остатъчна стойност
- възможност за избор на лизингова схема със срок на изплащане до 72 месеца (в зависимост от вида и модела на избрания автомобил)
- възможност за оперативен лизинг



### BUY-BACK:

Обратно изкупуване (замяна) на Вашия автомобил, независимо от неговата марка.



### АВТОМОБИЛИ ПОД НАЕМ

Разполагаме с автопарк от сигурни и отлично оборудвани автомобили.



### SFA BROKER

Пълна гама задължителни и доброволни застраховки – за автомобили, имущество, бизнес, пътувания, здраве и живот.

СТАНДАРТНО ОБОРУДВАНЕ			ЦЕНИ ДИЗЕЛ	ЦЕНИ ЕЛЕКТРИЧЕСКИ	ОПЦИОНАЛНО ОБОРУДВАНЕ	СИСТЕМИ ЗА СИГУРНОСТ	ЦВЕТОВЕ	ТЕХНИЧЕСКИ ХАРАКТЕРИСТИКИ	РАЗМЕРИ
SCUDO COMBI	ULYSSE SHUTTLE	ULYSSE VIP SHUTTLE							

ГАРАНЦИЯ И  
ФИНАНСИРАНЕ



Всички посочени цени са с включен ДДС. Нивата на оборудване на моделите и опциите може да варират поради специфични пазарни или законови изисквания. Данните, описанията и илюстрациите, съдържащи се в тази брошура, са с илюстративна цел и са валидни към датата на публикуване. Част от оборудването, описано и/или илюстрирано в тази брошура, е опционално. FIAT Professional може да променя моделите, описани в тази брошура, по всяко време по технически или търговски причини.

FIAT Professional® е регистрирана търговска марка на FCA US LLC, дъщерно дружество на Stellantis N.V.

Издание: 09/2025

[www.fiat.bg](http://www.fiat.bg)